

電源を準備する

家庭用コンセントまたは乾電池のいずれかでお使いになれます。

家庭用コンセントで使う

電源コードをAC IN 端子につなぐと、乾電池が入っていても自動的にAC100V電源に切り換わります。

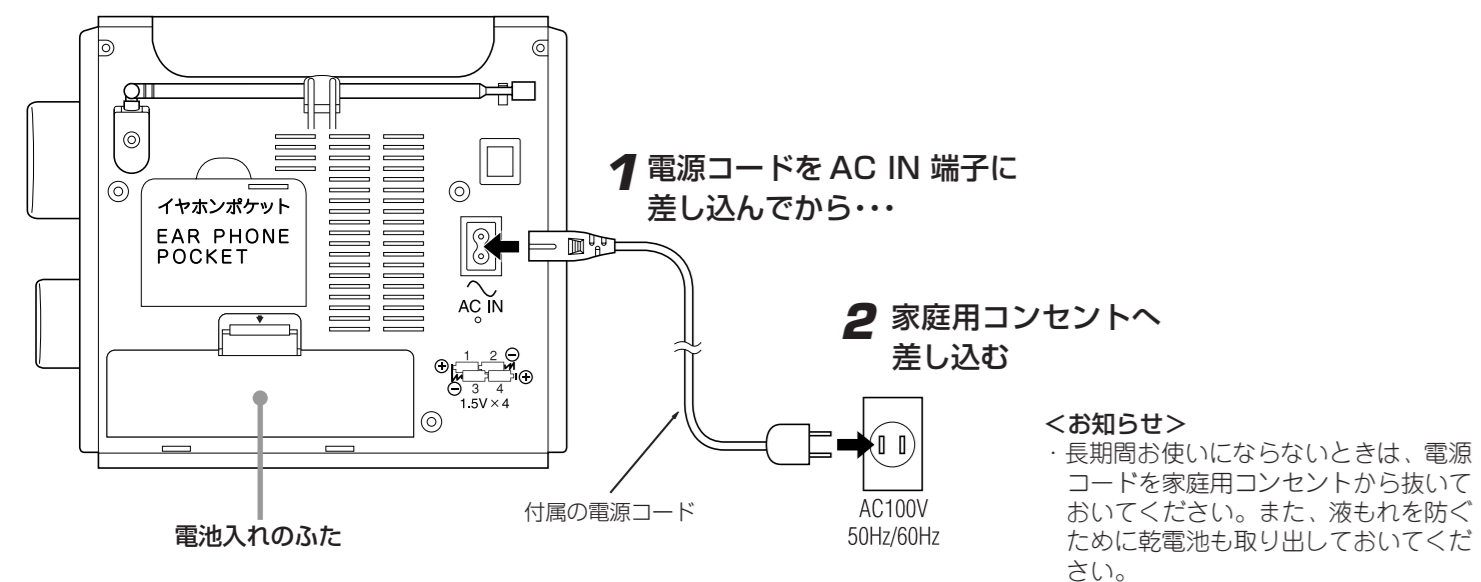

1 電源コードをAC IN 端子に差し込んでから…

2 家庭用コンセントへ差し込む

お知らせ
 ・長期お使いにならないときは、電源コードを家庭用コンセントから抜いておいてください。また、液もれを防ぐために乾電池も取り出しておいてください。

乾電池で使う

乾電池でお使いになるときは、電源コードをAC IN 端子から抜いておいてください。電源コードがつながれていると乾電池ではお使いになれません。

1 電池入れのふたをはずす

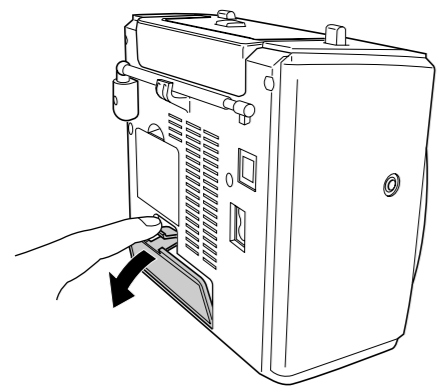

2 単2形乾電池4本を番号順に入れる

乾電池のプラス⊕とマイナス⊖の向きを表示どおり正しく入れてください。

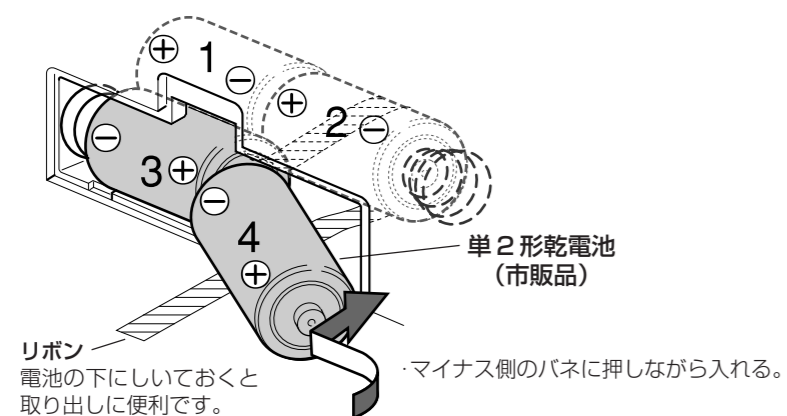

3 電池入れのふたを元どおりにしめる

お知らせ
 ・乾電池を交換する目安
 乾電池が消耗してくると、音が小さくなったり割れたりします。このようなときは、乾電池を4本とも同じ種類の新しい乾電池（アルカリ乾電池など）と交換してください。

ラジオを聞く

音質を調節する

音質選択スイッチを「高」、「中」または「低」の好みの位置に合わせます。

- ・高：高い音が強調されます。
- ・中：通常はこの位置をおすすめします。
- ・低：高い音が減衰します。

暗いところで選局する

照明ボタンを押します。
 目盛板を照らすランプが約30秒間点灯します。
 暗いところで放送局を選んだり確認がしやすくなります。

よく聞く放送局にしるしをつける

よく聞く放送局の周波数に選局目印を合わせておきます。選局目印にダイヤル指針を合わせると簡単に選局できます。
 ダイヤル指針の突起部分や選局目印を指でさわって、聞いている放送局の位置を目安として確認できます。

1 電源スイッチを押して電源を「入」にする

電源を切るときは、もう一度押して電源を「切」にします。

2

■RA-H7の場合
 バンド切換スイッチを「AM」、「FM/TV 1-3ch」または「TV4-12ch」のいずれかに合わせる

■RA-H5の場合
 バンド切換スイッチを「AM」または「FM」に合わせる

バンドを切り換えると目盛板も切り換わります。

3 選局つまみを回して聞きたい放送局を選ぶ

ダイヤル指針を放送局に合わせます。
 放送を受信すると同調ランプが点灯します。

4 音量つまみで音量を適度に調節する

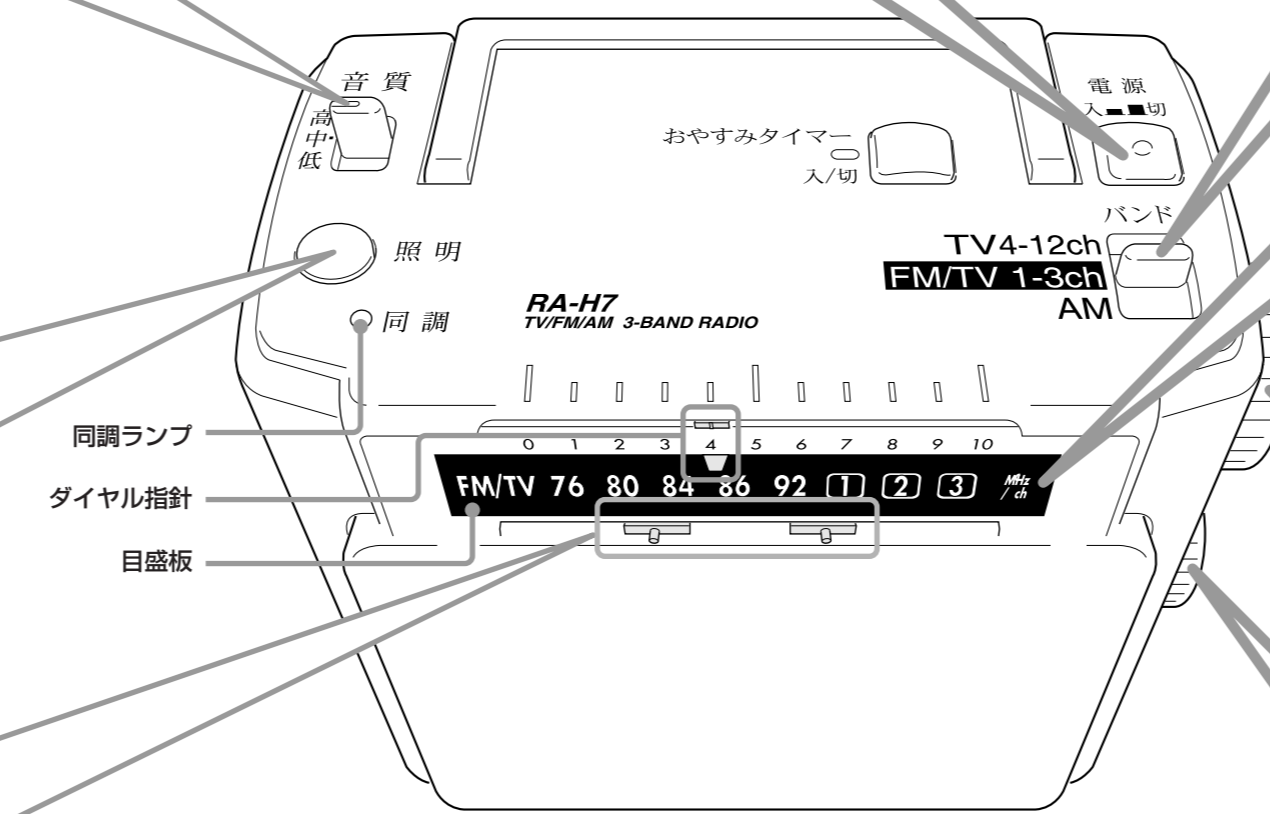

この図はRA-H7を使用しています。

放送局をうまく受信するには

■FM(TV)放送の場合

窓のそばなどが受信しやすくなります。
 ロッドアンテナの長さ・向き・角度を最も良く受信できるように調節します。

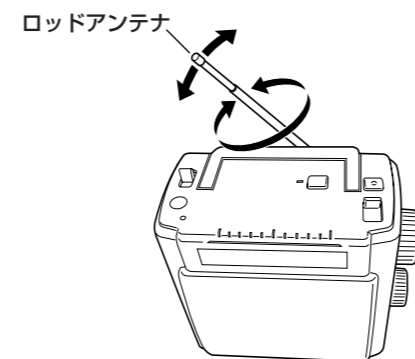

■AM放送の場合

パーアンテナを内蔵していますので、ラジオ本体を最も良く受信できる向きに変えます。

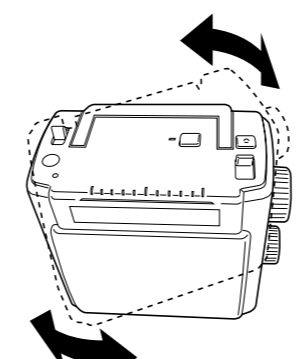

ご注意
 ・車やビルの中などでは受信しにくくなります。できるだけ窓際でお聞きください。
 ・本機に金属物を近づけると、受信状態が悪くなる場合があります。
 ・持ち運びするときは、ロッドアンテナをたたんでください。アンテナが引っ掛かったり、目に当たったりしてケガの原因になることがあります。

おやすみタイマーを使う

放送を聞きながら眠りたいときに使います。

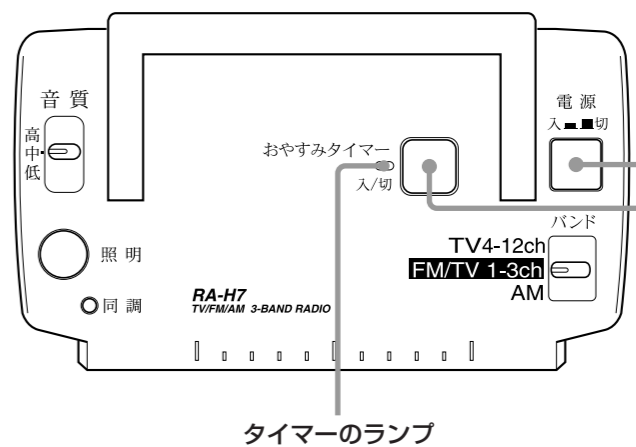

1 電源スイッチを押して電源を「切」にする

2 おやすみタイマーボタンを押す
 再び電源が入り、聞いていた放送局が受信できます。タイマーのランプが点灯になり、約60分後に電源が自動的に切れます。

おやすみタイマーを途中で解除するには
 おやすみタイマーボタンをもう一度押します。
 タイマーが解除になり、電源が切れてタイマーのランプが消えます。

お知らせ
 ・おやすみタイマーは、電源が入っていると設定できません。電源が切れているのを確かめてから、設定してください。

イヤホンで聞く

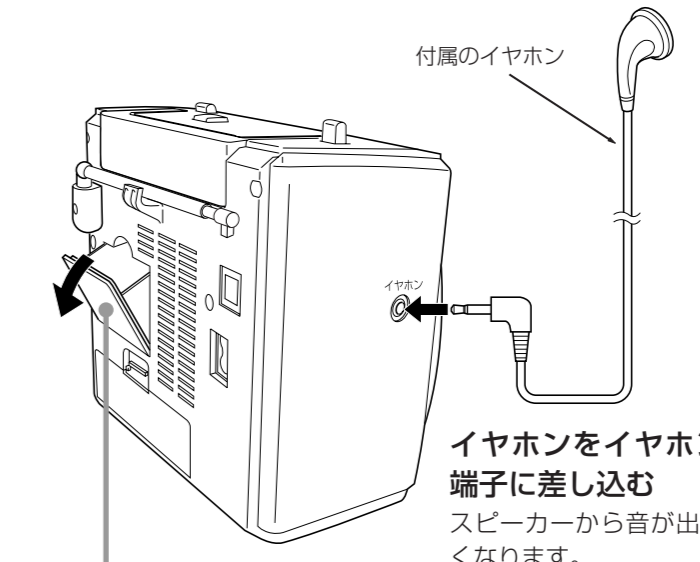

イヤホンポケット
 使わないときは、イヤホンポケットにイヤホンを入れて置くと便利です。（お買い上げ時、ここに付属のイヤホンが入っています）

スピーカーネットの交換 (RA-H7のみ)

お好みによってスピーカーネットを付け換えることができます。

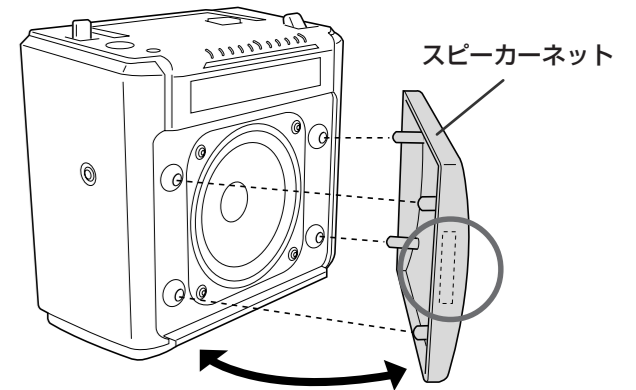

スピーカーネットを外すときは、ネット左右中央のくぼみを軽く押さえ、手前に引きます。
 スピーカーネットを取り付けるときは、突起部を穴に合わせて軽く押し込みます。